

ТИПОВЫЕ КОНСТРУКЦИИ, ИЗДЕЛИЯ И УЗЛЫ ЗДАНИЙ И СООРУЖЕНИЙ

СЕРИЯ 1.220.1-3_м

КОНСТРУКЦИИ КАРКАСА С КОЛОННАМИ СЕЧЕНИЕМ 300X300 мм
ДЛЯ СТРОИТЕЛЬСТВА ОБЩЕСТВЕННЫХ ЗДАНИЙ
С ИСПОЛЬЗОВАНИЕМ ВЕЧНОМЕРЗЛЫХ ГРУНТОВ ОСНОВАНИЯ
ПО ПРИНЦИПУ I

ВЫПУСК 2-3

КОЛОННЫ
АРМАТУРНЫЕ И ЗАКЛАДНЫЕ ИЗДЕЛИЯ
РАБОЧИЕ ЧЕРТЕЖИ

23181

ЦЕНА 1-44

ТИПОВЫЕ КОНСТРУКЦИИ, ИЗДЕЛИЯ И УЗЛЫ ЗДАНИЙ И СООРУЖЕНИЙ

СЕРИЯ 1.220.1-3_м

КОНСТРУКЦИИ КАРКАСА С КОЛОННАМИ СЕЧЕНИЕМ 300X300 мм
ДЛЯ СТРОИТЕЛЬСТВА ОБЩЕСТВЕННЫХ ЗДАНИЙ
С ИСПОЛЬЗОВАНИЕМ ВЕЧНОМЕРЗЛЫХ ГРУНТОВ ОСНОВАНИЯ
ПО ПРИНЦИПУ I

ВЫПУСК 2-3

КОЛОННЫ
АРМАТУРНЫЕ И ЗАКЛАДНЫЕ ИЗДЕЛИЯ

РАБОЧИЕ ЧЕРТЕЖИ

РАЗРАБОТАНЫ:
ЛЕНЗНИИЭП

ГЛ. ИНЖ. ИН-ТА *А.В.Рязанов* А.В.РЯЗАНОВ
ГЛ. КОНСТР. ИН-ТА *Р.А.Попов* Р.А.ПОПОВ
ГЛ. ИНЖ. ПРОЕКТА *П.Р.Вакман* П.Р.ВАКМАН
ЗАВ. ЛАБОРАТОРИЕЙ *Л.К.Неймарк* Л.К.НЕЙМАРК
СТ. И. СОТРУДНИК *С.С.Шмелева* С.С.ШМЕЛЕВА

КИЕВЗНИИЭП

ЗАМ. ДИРЕКТ. ИН-ТА *Л.Г.Дмитриев* Л.Г.ДМИТРИЕВ
НАЧ. ОТДЕЛА *В.Н.Шевченко* В.Н.ШЕВЧЕНКО
ГЛ. ИНЖ. ПРОЕКТА *Д.В.Егучнов* Д.В.ЕГУЧНОВ

УТВЕРЖДЕНЫ ГОСКОМАРХИТЕКТУРЫ
ПРИКАЗ №146 ОТ 23 МАЯ 1988 Г
ВВЕДЕНЫ В ДЕЙСТВИЕ С 1 ЮЛЯ 1988 Г

ОБОЗНАЧЕНИЕ	НАИМЕНОВАНИЕ	СТР.
I.220.I-3M.2-3 00TO	ТЕХНИЧЕСКОЕ ОПИСАНИЕ	3
I.220.I-3M.2-3 01	СЕТКА С-I	3
I.220.I-3M.2-3 01СБ	СЕТКА С-I СБОРОЧНЫЙ ЧЕРТЕЖ	4
I.220.I-3M.2-3 02	ПЛАСТИНА П-6	4
I.220.I-3M.2-3 03	ИЗДЕЛИЕ ЗАКЛАДНОЕ МН-I, МН-25	5
I.220.I-3M.2-3 03СБ	ИЗДЕЛИЕ ЗАКЛАДНОЕ МН-I, МН-25 СБОРОЧНЫЙ ЧЕРТЕЖ	5
I.220.I-3M.2-3 04	ИЗДЕЛИЕ ЗАКЛАДНОЕ МН-2	6
I.220.I-3M.2-3 04СБ	ИЗДЕЛИЕ ЗАКЛАДНОЕ МН-2 СБОРОЧНЫЙ ЧЕРТЕЖ	6
I.220.I-3M.2-3 05	ИЗДЕЛИЕ ЗАКЛАДНОЕ МН-3	7
I.220.I-3M.2-3 05СБ	ИЗДЕЛИЕ ЗАКЛАДНОЕ МН-3 СБОРОЧНЫЙ ЧЕРТЕЖ	7
I.220.I-3M.2-3 06	ИЗДЕЛИЕ ЗАКЛАДНОЕ МН-4	8
I.220.I-3M.2-3 06СБ	ИЗДЕЛИЕ ЗАКЛАДНОЕ МН-4 СБОРОЧНЫЙ ЧЕРТЕЖ	8
I.220.I-3M.2-3 07	ПЛАСТИНА П-3	9
I.220.I-3M.2-3 08	ПЛАСТИНА П-5	9
I.220.I-3M.2-3 09	ИЗДЕЛИЕ ЗАКЛАДНОЕ МН-7, МН-8, МН-9	10
I.220.I-3M.2-3 09СБ	ИЗДЕЛИЕ ЗАКЛАДНОЕ МН-7, МН-8, МН-9 СБОРОЧНЫЙ ЧЕРТЕЖ	10
I.220.I-3M.2-3 10	ИЗДЕЛИЕ ЗАКЛАДНОЕ МН-II...МН-I4	11
I.220.I-3M.2-3 10СБ	ИЗДЕЛИЕ ЗАКЛАДНОЕ МН-II...МН-I4 СБОРОЧНЫЙ ЧЕРТЕЖ	12

		I.220.I-3M.2-3 00	
НАЧ.ОТД.		СТАДИЯ	ЛИСТ
И.КОНТР.		Р	1 2
ГЛ.СПЕЦ.		ГОСГРАЖДАНСТРОЯ	
ПРОВЕРИЛ	Рудавин	КиевЗНИИЭП	
РАЗРАБ.	Бойко		

СОДЕРЖАНИЕ

ГОСГРАЖДАНСТРОЯ
КиевЗНИИЭП

ФОРМАТ А4

ОБОЗНАЧЕНИЕ	НАИМЕНОВАНИЕ	СТР.
I.220.I-3M.2-3 II	ИЗДЕЛИЕ ЗАКЛАДНОЕ МН-16, МН-17	13
I.220.I-3M.2-3 I1СБ	ИЗДЕЛИЕ ЗАКЛАДНОЕ МН-16, МН-17 СБОРОЧНЫЙ ЧЕРТЕЖ	13
I.220.I-3M.2-3 I2	ИЗДЕЛИЕ ЗАКЛАДНОЕ МН-18...МН-23	14
I.220.I-3M.2-3 I2СБ	ИЗДЕЛИЕ ЗАКЛАДНОЕ МН-18...МН-23 СБОРОЧНЫЙ ЧЕРТЕЖ	15
I.220.I-3M.2-3 I3	СТЕРЖЕНЬ ОТДЕЛЬНЫЙ ХМ-I, ХМ-2	15
I.220.I-3M.2-3 I4	СТЕРЖЕНЬ ГИГРУИ СГ-I	16
I.220.I-3M.2-3 I5	СТЕРЖЕНЬ ГИГРУИ СГ-5	16
I.220.I-3M.2-3 I7	ПЛАСТИНА П-I	17

ИМЕНА ПОДЛ. ПОДПИСИ И ДАТА

ОПЕРАТОР СИСТЕМЫ
Шевчук
Мельник

САПР
КиевЗНИИЭП

ВЗАМ. ИЛИ №

I.220.I-3M.2-3 00	ЛИСТ 2
-------------------	-----------

23181 3

ФОРМАТ А4

Настоящий альбом содержит рабочие чертежи арматурных сеток и закладных деталей для серии I.220.I-3M, рассчитанных на серийное изготовление на типовом и нестандартном оборудовании заводов ЖБК и специализированных механических заводах.

Изготовление арматурных и закладных изделий должно производиться в соответствии с СН 393-78, ГОСТ I4098-85, ГОСТ I0922-75.

Режимы всех видов сварки должны выбираться в соответствии с указаниями СН 393-78.

Крестообразные соединения стержней выполнять контактной точечной сваркой в соответствии с ГОСТ I4098-85.

Нахлесточные соединения выполнять дуговой ручной сваркой с применением электродов Э46А, Э50А

Тавровые соединения стержней с пластинами выполнять дуговой механизированной сваркой под флюсом в соответствии с ГОСТ I4098-85.

Испытания сварных соединений арматурных и закладных изделий и оценку их эксплуатационных характеристик проводить в соответствии с ГОСТ I0922-75 и СНиП 2.03.01-84.

I.220.I-3M.2-3 0000

ТЕХНИЧЕСКОЕ
ОПИСАНИЕ

СТАДИЯ	ЛИСТ	ЛИСТОВ
Р		1
ГОСГРАЖДАНСТРОЙ КиевЗНИИЭП		

ФОРМАТ А4

САМЧЕРКО	ОПЕРАТОР СИСТЕМЫ	САПР КиевЗНИИЭП	ФОРМАТ	ЗОНА	ПОД.	ОБОЗНАЧЕНИЕ	НАИМЕНОВАНИЕ	КОП.	ПРИМЕЧАНИЕ
			А4						
С						1.220.1-3M.2-3 01СВ 1.220.1-3M.2-3 0000	ДОКУМЕНТАЦИЯ СВЯЗАННЫЙ ЧЕРТЕЖ ТЕХНИЧЕСКОЕ ОПИСАНИЕ ДЕТАЛИ СТ.ОТД.ГОСТ-5781-82* Ф10 А-Ш L=370 Ф10 А-Ш L=340	2 2	0.23КГ 0.21КГ
	ВЧ 1 ВЧ 2					10.013.370 10.013.340			
						1.220.1-3M.2-3 01			
ИМВ/И ПОДЛ	ПОДПИСЬ И ДАТА	ВЗАИМОВЫЯ				СЕТКА С-1			
НАЧ.ОТД.	<i>Шевченко</i>		СТАДИЯ	ЛИСТ	ЛИСТОВ				
И.КОНТР.	<i>ЕДУНОВ</i>		Р		1				
ГЛ.СПЕЦ.	<i>Рудавин</i>		ГОСГРАЖДАНСТРОЙ КиевЗНИИЭП						
ПРОВЕРИЛ	<i>Бойко</i>								
РАЗРАБ.	<i>Литвиненко</i>								

23181 4

ФОРМАТ А4

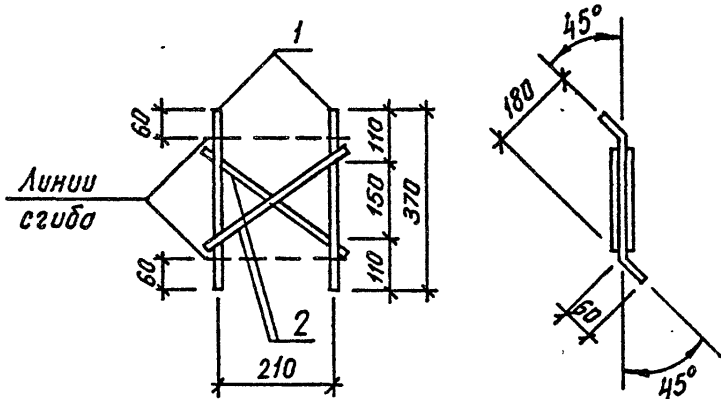

1.220.1-3М.2-3 01СБ

Сетка
С-1
Сборочный чертеж

СТАДИЯ	МАССА	МАСШТАБ
Р	0.88	—

ЛИСТ	ЛИСТОВ
—	1

ГОСГРАЖДАНСТРОЙ
КиевЗНИИЭП

НАЧ.ОТД.	Шевченко	<i>[Signature]</i>
Н.КОНТР.	Егунов	<i>[Signature]</i>
ГЛ.СПЕЦ.	Рудавин	<i>[Signature]</i>
ПРОВЕРИЛ	Байко	<i>[Signature]</i>
РАЗРАБ.	Литвиненко	<i>[Signature]</i>

ФОРМАТ А4

ОПЕРАТОР
СИСТЕМЫ

САПР
КиевЗНИИЭП

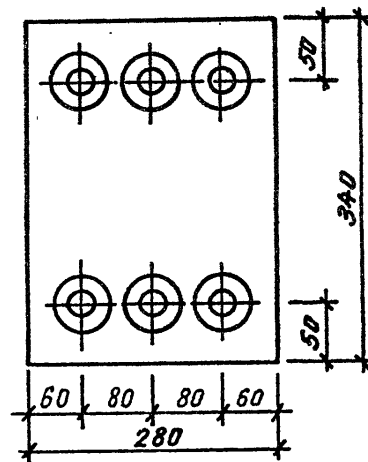

1.220.1-3М.2-3 02

Пластина
П-6

СТАДИЯ	МАССА	МАСШТАБ
Р	8.97	—

ЛИСТ	ЛИСТОВ
—	1

ГОСГРАЖДАНСТРОЙ
КиевЗНИИЭП

ВЗАМ. ИМЕНА

ПОДПИСЬ И ДАТА

ИНИЦИАЛЫ

НАЧ.ОТД.	Шевченко	<i>[Signature]</i>
Н.КОНТР.	Егунов	<i>[Signature]</i>
ГЛ.СПЕЦ.	Рудавин	<i>[Signature]</i>
ПРОВЕРИЛ	Байко	<i>[Signature]</i>
РАЗРАБ.	Литвиненко	<i>[Signature]</i>

Полоса ГОСТ 103-76
09Г2 ТУ 14.1-3023-80

23181 5.

ФОРМАТ А4

ФОРМАТ	ЗОНА	ПОЗ.	ОБОЗНАЧЕНИЕ	НАИМЕНОВАНИЕ	КОЛ.	ПРИМЕЧАНИЕ
A4	A		1.220.1-3М.2-3 03СВ 1.220.1-3М.2-3 00ТО	ДОКУМЕНТАЦИЯ СВОРОЧНЫЙ ЧЕРТЕЖ ТЕХНИЧЕСКОЕ ОПИСАНИЕ		
			ПЕРЕМЕННЫЕ ДАННЫЕ	ДЛЯ ИСПОЛНЕНИЙ: 1.220.1-3М.2-3 03 МН-25		
				ДЕТАЛИ		
ВЧ	1	12.280.060.290		ПОЛОСА ГОСТ 103-76* -12X280 L=290 СТ.ОТД.ГОСТ 5781-82* Φ16 А-Ш L=320 Φ12 А-Ш L=280	1	7.65КГ
ВЧ	2	16.013.320			6	0.51КГ
ВЧ	3	12.013.280			2	0.25КГ
				1.220.1-3М.2-3 03-01 МН-1		
				ДЕТАЛИ		
ВЧ	1	12.150.060.280		ПОЛОСА ГОСТ 103-76* -12X150 L=280 СТ.ОТД.ГОСТ 5781-82* Φ16 А-Ш L=320	1	3.96КГ
ВЧ	2	16.013.320			4	0.51КГ
			1.220.1-3М.2-3 03			
			ИЗДЕЛИЕ ЗАКЛАДНОЕ МН-1, МН-25			
			ГОСГРАЖДАНСТРОЙ КиевЗНИИЭП			
НАЧ.ОТД.	Шевченко		СТАДИЯ	ЛИСТ	ЛИСТОВ	
И.КОНТР.	Егунов		Р		1	
ГЛ.СПЕЦ.	Рудавин		ГОСГРАЖДАНСТРОЙ КиевЗНИИЭП			
ПРОВЕРИЛ	Бойко					
РАЗРАБ.	Литвиненко					

ФОРМАТ А4

САПР
КиевЗНИИЭП

ОБРАБОТКА СИСТЕМЫ

Обозначение	Марка	Рис.	Масса, кг
1.220.1-3М.2-3 03	МН-25	2	11,21
-01	МН-1	1	6,00

1.220.1-3М.2-3 03СВ

Изделие закладное
МН-1, МН-25
Сборочный чертеж

СТАДИЯ	МАССА	МАСШТАБ
Р	СМ ТАБЛ	—
ЛИСТ	ЛИСТОВ	1

ГОСГРАЖДАНСТРОЙ
КиевЗНИИЭП

23181 6

ФОРМАТ А4

ФОРМАТ	ЗОНА	ПОЗ.	ОБОЗНАЧЕНИЕ	НАИМЕНОВАНИЕ	КОЛ.	ПРИМЕЧАНИЕ
A4			1.220.1-3М.2-3 04СВ	ДОКУМЕНТАЦИЯ		
A:			1.220.1-3М.2-3 00ТО	СВОРОЧНЫЙ ЧЕРТЕЖ ТЕХНИЧЕСКОЕ ОПИСАНИЕ		
				ДЕТАЛИ		
ВЧ 1			16.013.200	СТ.ОТД.ГОСТ 5781-82* Φ16 А-III L=200	1	0.32 КГ
ВЧ 2			10.100.060.100	ПОЛОСА ГОСТ 103-76* -10X100 L=100	1	0.78 КГ

1.220.1-3М.2-3 04		ИЗДЕЛИЕ ЗАКЛАДНОЕ МН-2		
НАЧ.ОТД.	Шевченко	СТАДИЯ	ЛИСТ	ЛИСТОВ
Н.КОНТР.	Егунов	Р		1
ГЛ.СПЕЦ.	Рудавин	ГОСГРАЖДАНСТРОЙ		
ПРОВЕРИЛ	Байко	КиевЗНИИЭП		
РАЗРАБ.	Литвиненко			

ФОРМАТ А4

САПР
ОПЕРАТОР
СИСТЕМЫ
КиевЗНИИЭП

1.220.1-3М.2-3 04СВ		
ИЗДЕЛИЕ ЗАКЛАДНОЕ МН-2	СТАДИЯ	МАССА
Сборочный чертеж	Р	110
ГОСГРАЖДАНСТРОЙ	ЛИСТ	ЛИСТОВ
КиевЗНИИЭП	1	1

23181 7

ФОРМАТ А4

ФОРМАТ	ЗОНА	ПОД.	ОБОЗНАЧЕНИЕ	НАИМЕНОВАНИЕ	КОЛ.	ПРИМЕЧАНИЕ
A4			1.220.1-3М.2-3 06СВ	ДОКУМЕНТАЦИЯ		
A4			1.220.1-3М.2-3 00ТО	СВОРОЧНЫЙ ЧЕРТЕЖ ТЕХНИЧЕСКОЕ ОПИСАНИЕ		
				ДЕТАЛИ		
A4	1		1.220.1-3М.2-3 14	СТЕРЖЕНЬ ГНУТЫЙ СГ-1 СТ.СТД.ГОСТ 5781-82*	4	0.20КГ
ВЧ	2		12.013.190	Φ12 А-Ш L=190	2	0.17КГ
ВЧ	3		20.013.560	Φ20 А-Ш L=560	2	1.38КГ
ВЧ	4		25.013.570	Φ25 А-Ш L=570	2	2.20КГ
A4	5		1.220.1-3М.2-3 17	ПЛАСТИНА П-1	4	0.48КГ
ВЧ	6		10.120.060.290	ПОЛОСА ГОСТ 103-76* -1СХ120 L=290	2	2.73КГ

1.220.1-3М.2-3 06		
НАЧ.ОТД.	Шевченко	
Н.КОНТР.	Егунев	
ГЛ.СПЕЦ.	Рудавин	
ПРОВЕРИЛ	Бойко	
РАЗРАБ.	Литвиненко	

ИЗДЕЛИЕ ЗАКЛАДНОЕ МН-4		
СТАДИЯ	ЛИСТ	ЛИСТОВ
Р		1
ГОСГРАЖДАНСТРОИ КиевЗНИИЭП		

ОПЕРАТОР СИСТЕМЫ

САПР КиевЗНИИЭП

1.220.1-3М.2-3 06СВ																	
Изделие закладное МН-4 Сборочный чертеж		<table border="1"> <tr> <th>СТАДИЯ</th> <th>МАССА</th> <th>МАСШТАБ</th> </tr> <tr> <td>Р</td> <td>15.68</td> <td></td> </tr> <tr> <td>ЛИСТ</td> <td></td> <td>ЛИСТОВ 1</td> </tr> </table>	СТАДИЯ	МАССА	МАСШТАБ	Р	15.68		ЛИСТ		ЛИСТОВ 1						
СТАДИЯ	МАССА	МАСШТАБ															
Р	15.68																
ЛИСТ		ЛИСТОВ 1															
<table border="1"> <tr> <td>НАЧ.ОТД.</td> <td>Шевченко</td> <td></td> </tr> <tr> <td>Н.КОНТР.</td> <td>Егунев</td> <td></td> </tr> <tr> <td>ГЛ.СПЕЦ.</td> <td>Рудавин</td> <td></td> </tr> <tr> <td>ПРОВЕРИЛ</td> <td>Бойко</td> <td></td> </tr> <tr> <td>РАЗРАБ.</td> <td>Литвиненко</td> <td></td> </tr> </table>		НАЧ.ОТД.	Шевченко		Н.КОНТР.	Егунев		ГЛ.СПЕЦ.	Рудавин		ПРОВЕРИЛ	Бойко		РАЗРАБ.	Литвиненко		ГОСГРАЖДАНСТРОИ КиевЗНИИЭП
НАЧ.ОТД.	Шевченко																
Н.КОНТР.	Егунев																
ГЛ.СПЕЦ.	Рудавин																
ПРОВЕРИЛ	Бойко																
РАЗРАБ.	Литвиненко																

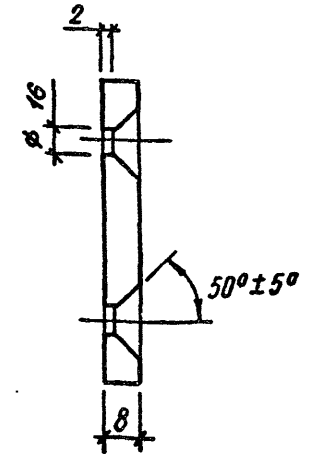
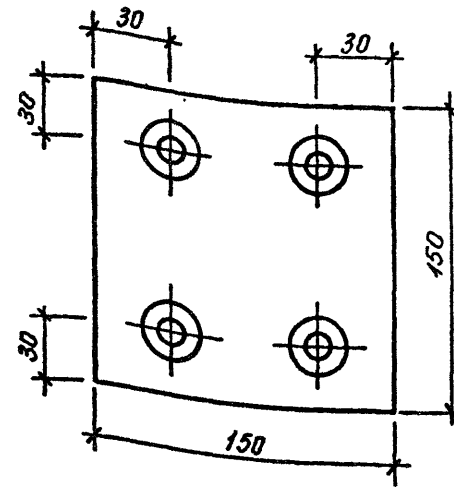
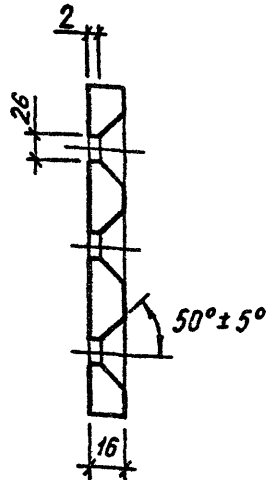
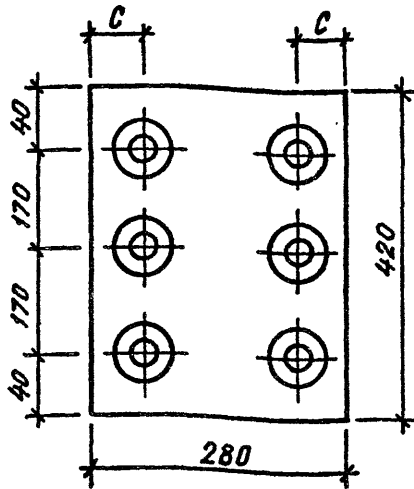

Обозначение	Марка	С мм	Масса кг
1.220.1-3М.2-3 07	П-3	65	14,77
-01	П-4	40	14,77

1.220.1-3М.2-3 07			
Пластина П-3, П-4		СТАДИЯ	МАССА
		Р	СМ
			ТАБЛ
		ЛИСТ	ЛИСТОВ
		ГОСГРАЖДАНСТРОЙ	
НАЧ.ОТД.	Шевченко	КиевЗНИИЭП	
Н.КОНТР.	Егунов		
ГЛ.СПЕЦ.	Рудавин		
ПРОВЕРИЛ	Бойко		
РАЗРАБ.	Литвиненко		
Полоса ГОСТ 103-76 09Г2 ТУ 14.1-3023-80			

ФОРМАТ А4

САПР
КиевЗНИИЭП
ОПЕРАТОР
СИСТЕМЫ

КиевЗНИИЭП
ПРОДЛ. И ДАТА
ВЗАМ. ИНИЦ.

1.220.1-3М.2-3 08			
Пластина П-5		СТАДИЯ	МАССА
		Р	1,41
		ЛИСТ	ЛИСТОВ
		ГОСГРАЖДАНСТРОЙ	
НАЧ.ОТД.	Шевченко	КиевЗНИИЭП	
Н.КОНТР.	Егунов		
ГЛ.СПЕЦ.	Рудавин		
ПРОВЕРИЛ	Бойко		
РАЗРАБ.	Литвиненко		
Полоса ГОСТ 103-76 09Г2 ТУ 14.1-3023-80			

23181 10

ФОРМАТ А4

ФОРМАТ	ЗОНА	ПОЗ.	ОБОЗНАЧЕНИЕ	НАИМЕНОВАНИЕ	КОЛ.	ПРИМЕЧАНИЕ
А4			1.220.1-3М.2-3 09СБ	ДОКУМЕНТАЦИЯ		
А4			1.220.1-3М.2-3 00ТО	СВОРОЧНЫЙ ЧЕРТЕЖ ТЕХНИЧЕСКОЕ ОПИСАНИЕ		
			ПЕРЕМЕННЫЕ ДАННЫЕ	ДЛЯ ИСПОЛНЕНИЙ:		
				1.220.1-3М.2-3 09 МН-7		
				ДЕТАЛИ		
ВЧ 1			12.150.060.290	ПОЛОСА ГОСТ 103-76* -12X150 L=290	1	4.10КГ
ВЧ 2			16.013.320	СТ.ОТД.ГОСТ 5781-82* Φ16 А-Ш L=320	6	0.51КГ
ВЧ 3			12.013.150	Φ12 А-Ш L=150	2	0.13КГ
				1.220.1-3М.2-3 09-01 МН-8		
				ДЕТАЛИ		
ВЧ 1			12.250.060.290	ПОЛОСА ГОСТ 103-76* -12X250 L=290	1	6.83КГ
ВЧ 2			16.013.320	СТ.ОТД.ГОСТ 5781-82* Φ16 А-Ш L=320	6	0.51КГ
ВЧ 3			12.013.150	Φ12 А-Ш L=150	2	0.13КГ
				1.220.1-3М.2-3 09-02 МН-9		
				ДЕТАЛИ		
ВЧ 1			16.280.060.420	ПОЛОСА ГОСТ 103-76* -16X280 L=420	1	14.8КГ
А4 2			1.220.1-3М.2-3 07	ПЛАСТИНА П-3	1	14.8КГ
ВЧ 3			22.013.284	СТ.ОТД.ГОСТ 5781-82* Φ22 А-Ш L=284	6	0.85КГ
ВЧ 4			12.013.200	Φ12 А-Ш L=200	4	0.18КГ

НАЧ.ОТД.	ШЕВЧЕНКО	
Н.КОНТР.	ЕГУНОВ	
ГЛ.СПЕЦ.	РУДАВИН	
ПРОВЕРИЛ	Бойко	
РАЗРАБ.	Литвиненко	

1.220.1-3М.2-3 09		
СТАДИЯ	ЛИСТ	ЛИСТОВ
Р	1	2
ГОСГРАЖДАНСТРОЙ КиевЗНИИЭП		

ФОРМАТ А4

ОПЕРАТОР СИСТЕМЫ

САПР

КиевЗНИИЭП

Обозначение	Марка	Пус.	В мм	С мм	Г мм	Е мм	Л мм	Н мм	X1 мм	X2 мм	X3 мм	Y1 мм	Y2 мм	Масса кг
1.220.1-3М.2-3 09	МН-7	1	150	35	12	0	-	290	55	100	35	105	85	7.39
-01	МН-8	1	250	40	12	50	-	290	55	100	35	105	85	10.13
-02	МН-9	2	280	65	16	40	300	420	40	170	40	90	90	35.33

1.220.1-3М.2-3 09СБ

Изделие закладное
МН-7, МН-8, МН-9
Сборочный чертеж

СТАДИЯ	МАССА	МАСШТАБ
Р	СМ ТАБЛ	—
ЛИСТ	ЛИСТОВ 1	

ГОСГРАЖДАНСТРОЙ
КиевЗНИИЭП

ПОДПИСЬ И ДАТА

ИНВ №ПОДЛ

НАЧ.ОТД. ШЕВЧЕНКО

Н.КОНТР. ЕГУНОВ

ГЛ.СПЕЦ. РУДАВИН

ПРОВЕРИЛ Бойко

РАЗРАБ. Литвиненко

23181 11

ФОРМАТ А4

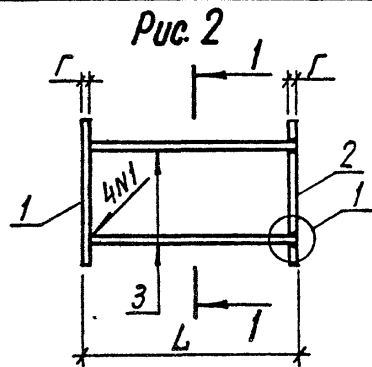
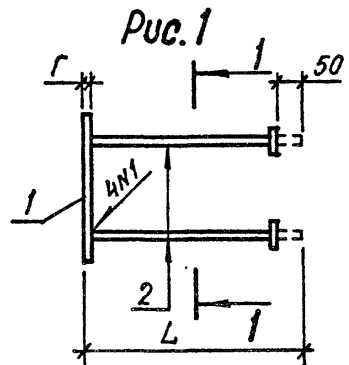

1-1

Узел 1

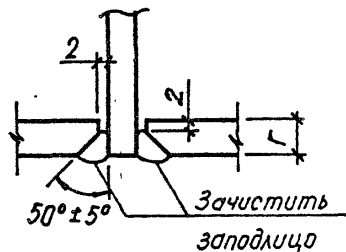
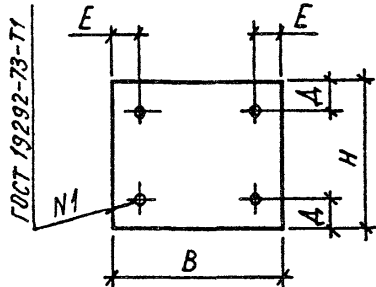

ГОСТ 19292-73-Т1

Обозначение	Марка	Рис.	В мм	Н мм	Е мм	Д мм	Г мм	Л мм	Масса кг
1.220.1-3М.2-3 10	МН-11	1	240	100	55	20	6	260	1,53
-01	МН-12	1	240	100	35	20	6	260	1,53
-02	МН-13	1	150	150	30	30	8	328	2,55
-03	МН-14	2	150	150	30	30	8	300	3,86

1.220.1-3М.2-3 10СБ

		СТАДИЯ	МАССА	МАСШТАБ
НАЧ.ОТД.	Шевченко	Р	см ТАБЛ	—
Н.КОНТР.	Егунов	ЛИСТ	ЛИСТОВ 1	
ГЛ.СПЕЦ.	Рудовин	ГОСГРАЖДАНСТРОЙ		
ПРОВЕРИЛ	Бойко	КиевЗНИИЭП		
РАЗРАБ.	Литвиненко			

ФОРМАТ А4

ОПЕРАТОР
СИСТЕМЫ

САПР
КиевЗНИИЭП

ВЗАМ. ИМБ/№

ПОДП. И ДАТА

ИМБ/№ ПОДП.

ЛИСТ

23181 13

ФОРМАТ А4

ФОРМАТ	ЗОНА	ГОС.	ОБОЗНАЧЕНИЕ	НАИМЕНОВАНИЕ	КОП.	ПРИМЕЧАНИЕ	
A4	A4		1.220.1-3М.2-3 11СВ 1.220.1-3М.2-3 00ТО	ДОКУМЕНТАЦИЯ СВОРОЧНЫЙ ЧЕРТЕЖ ТЕХНИЧЕСКОЕ ОПИСАНИЕ			
				ДЕТАЛИ			
Вч	3	12.013.200	ПЕРЕМЕННЫЕ ДАННЫЕ	СТ.ОТД.ГОСТ 5781-82* Φ12 А-Ш L=200	1	0.18КГ	
				ДЛЯ ИСПОЛНЕНИЙ:			
				1.220.1-3М.2-3 11 МН-16			
				ДЕТАЛИ			
Вч	1	12.270.060.400		ПОЛОСА ГОСТ 103-76* -12X270 L=400	1	10.2КГ	
Вч	2	16.013.320		СТ.ОТД.ГОСТ 5781-82* Φ16 А-Ш L=320	8	0.51КГ	
				1.220.1-3М.2-3 11-01 МН-17			
				ДЕТАЛИ			
Вч	1	10.270.060.400		ПОЛОСА ГОСТ 103-76* -10X270 L=400	1	8.48КГ	
Вч	2	14.013.320		СТ.ОТД.ГОСТ 5781-82* Φ14 А-Ш L=320	8	0.39КГ	
			1.220.1-3М.2-3 11				
НАЧ.ОТД.	Шевченко		ИЗДЕЛИЕ ЗАКЛАДНОЕ МН-16, МН-17		СТАДИЯ	ЛИСТ	ЛИСТОВ
Н.КОНТР.	Егунюв				Р		1
ГЛ.СПЕЦ.	Рудавин				ГОСГРАЖДАНСТРОЙ		
ПРОВЕРИЛ	Бойко				КиевЗНИИЭП		
РАЗРАБ.	Литвиненко						

ФОРМАТ А4

ОПЕРАТОР СИСТЕМЫ

САПР КиевЗНИИЭП

Обозначение	Марка	Г, мм	Масса, кг
1.220.1-3М.2-3 11	МН-16	12	14,39
-01	МН-17	10	11,75

1.220.1-3М.2-3 11СВ

Изделие закладное
МН-16, МН-17
Сборочный чертеж

СТАДИЯ	МАССА	МАСШТАБ
Р	СМ ТАБЛ	—
ЛИСТ	ЛИСТОВ 1	
ГОСГРАЖДАНСТРОЙ		
КиевЗНИИЭП		

ВЗАМ. ИЛИ В

ПОДПИСЬ И ДАТА

ИНВ. № ПОДЛ.

ИЗДЕЛИЕ

ПОДПИСЬ И ДАТА

ИНВ. № ПОДЛ.

23181 14

ФОРМАТ А4

КиевЗНИИЭП

Рис. 1

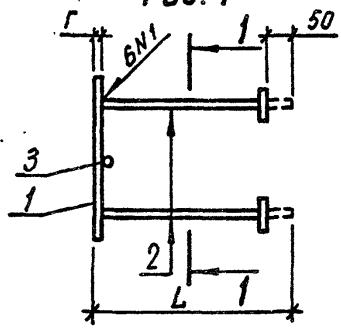

1-1



Рис. 2



Узел 1

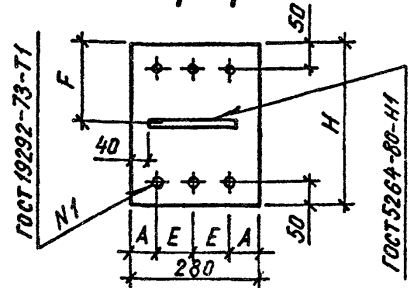
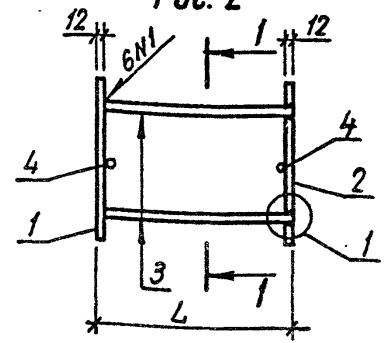
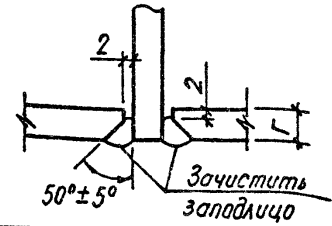

Обозначение	Марка	Рис.	H мм	A мм	E мм	Г мм	F мм	L мм	Масса кг
1.220.1-3М.2-3 12	МН-18	1	340	60	80	12	170	332	12,98
-01	МН-19	1	340	60	80	10	170	330	9,97
-02	МН-20	1	340	50	90	12	170	332	12,99
-03	МН-21	1	340	50	90	10	170	330	9,99
-04	МН-22	1	280	50	90	10	140	330	8,67
-05	МН-23	2	340	60	80	-	170	300	21,74

1.220.1-3М.2-3 12СБ

НАЧ.ОТД. И.КОНТР. ГЛ.СПЕЦ. ПРОВЕРИЛ РАЗРАБ.	Исполнитель	Подпись	Дата	СТАДИЯ			ГОСГРАЖДАНСТРОЙ КиевЗНИИЭП
				МАССА	МАСШТАБ		
				Р	СМ ТАБЛ	—	
Исполнитель	Подпись	Дата	ЛИСТ	ЛИСТОВ 1			

Изделие закладное
МН-18 - МН-23
Сборочный чертёж

САПР
КиевЗНИИЭП

Исполнитель
Подпись
Дата

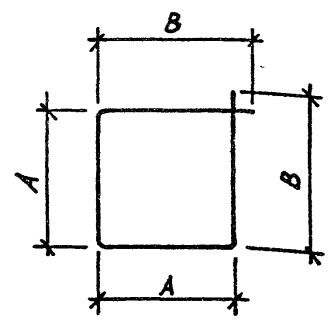

Обозначение	Марка	A мм	B мм	Длина мм	φ мм	Масса, кг
1.220.1-3М.2-3 13	ХМ-1	240	260	1000	6	0.22
-01	ХМ-2	250	270	1040	8	0.41

1.220.1-3М.2-3 13

НАЧ.ОТД. И.КОНТР. ГЛ.СПЕЦ. ПРОВЕРИЛ РАЗРАБ.	Исполнитель	Подпись	Дата	СТАДИЯ			ГОСГРАЖДАНСТРОЙ КиевЗНИИЭП
				МАССА	МАСШТАБ		
				Р	СМ ТАБЛ	—	
Исполнитель	Подпись	Дата	ЛИСТ	ЛИСТОВ 1			

Стержень отдельный
ХМ-1, ХМ-2

Сталь класса А-I
ГОСТ 5781-82

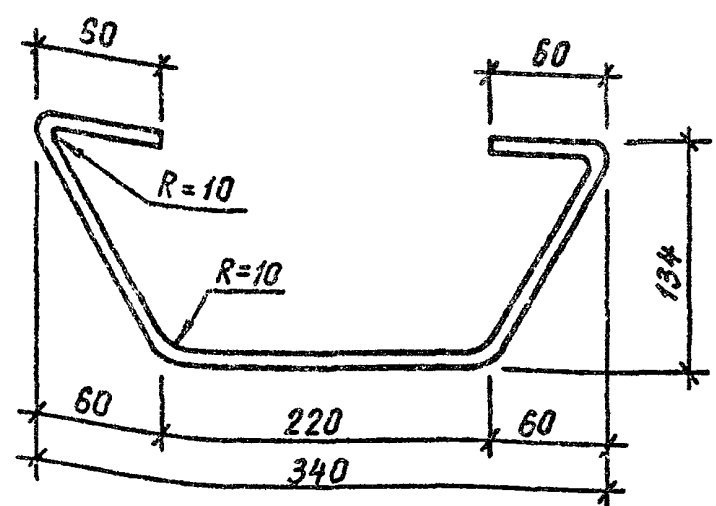
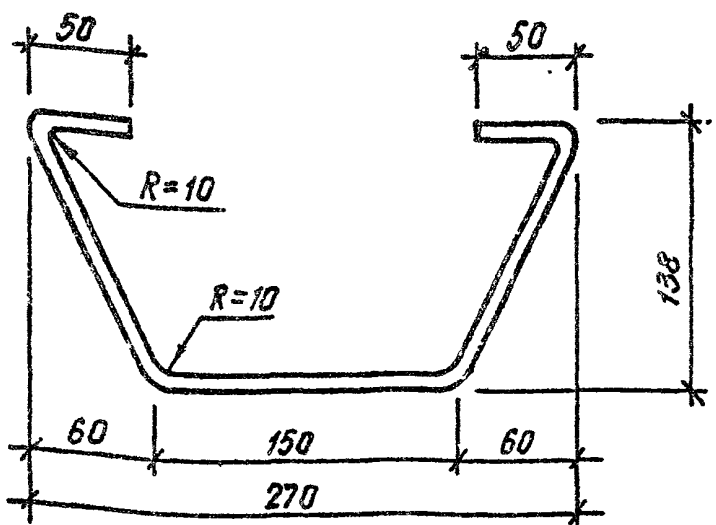

ОПЕРАТОР
СИСТЕМЫ
САПР
КиевЗНИИЭП

		1.220.1-3М.2-3 14				
		Стержень гнутый СГ-1	СТАДИЯ	МАССА	МАСШТАБ	
			Р	0,20	—	
НАЧ.ОТД.	Шевченко	φ 8 А-1 ГОСТ 5781-82*	ЛИСТ	ЛИСТОВ 1		
И.КОНТР.	Егунюв		ГОСГРАЖДАНСТРОЙ КиевЗНИИЭП			
ГЛ.СПЕЦ.	Рудавин					
ПРОВЕРИЛ	Бойко					
РАЗРАБ.	Литвиненко					

ФОРМАТ А4

		1.220.1-3М.2-3 15				
		Стержень гнутый СГ-2	СТАДИЯ	МАССА	МАСШТАБ	
			Р	0,24	—	
НАЧ.ОТД.	Шевченко	φ 8 А-1 ГОСТ 5781-82*	ЛИСТ	ЛИСТОВ 1		
И.КОНТР.	Егунюв		ГОСГРАЖДАНСТРОЙ КиевЗНИИЭП			
ГЛ.СПЕЦ.	Рудавин					
ПРОВЕРИЛ	Бойко					
РАЗРАБ.	Литвиненко					

23181 17

ФОРМАТ А4

